



Vigbi

DAL 1969

SISTEMA DI SCORRIMENTO
SIMULTANEO PER PORTE

AS



ISTRUZIONI PER IL MONTAGGIO

1 • CONTENUTO DEL KIT

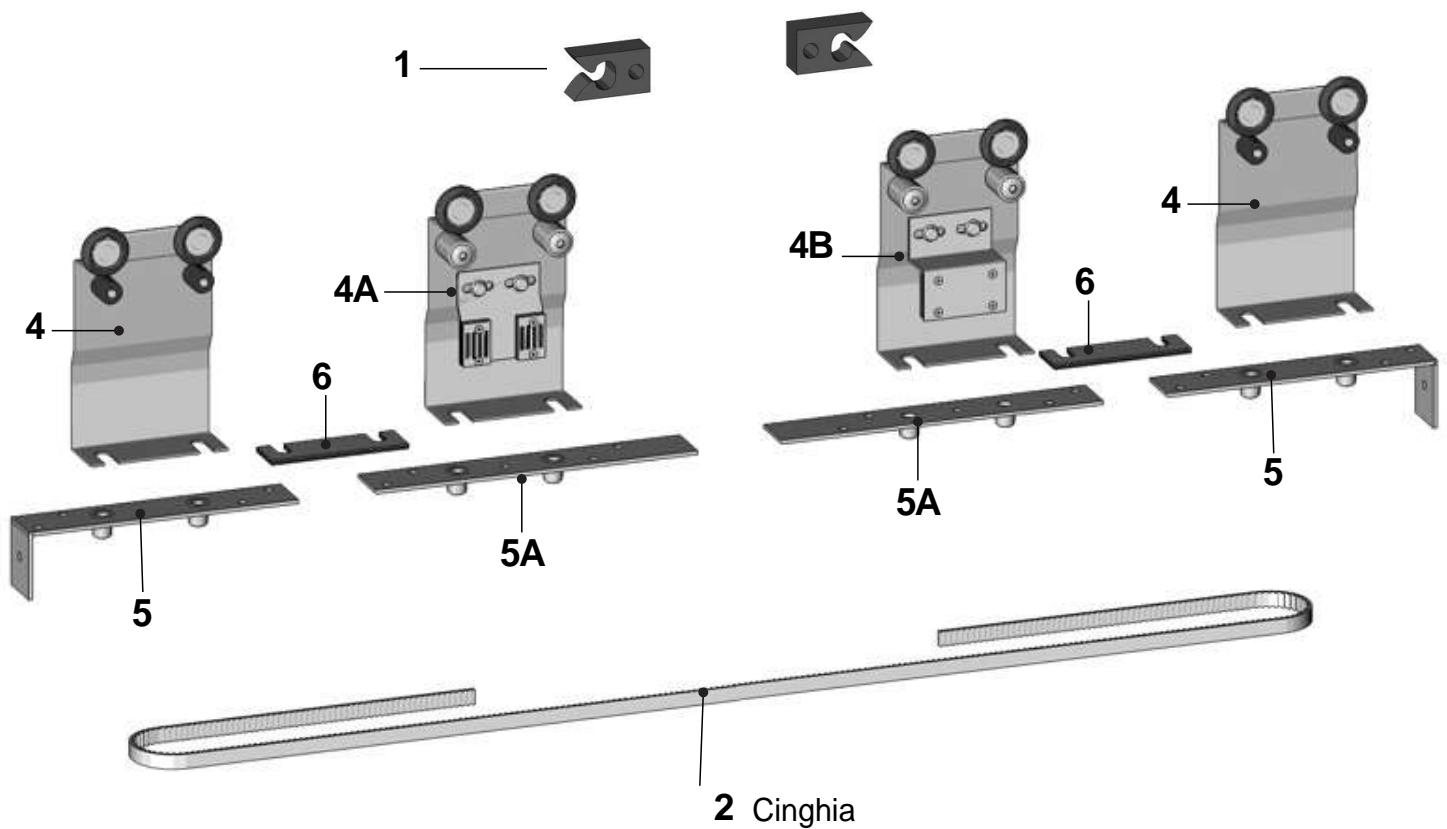

ELEMENTI ANTA A

- 1 Fermacorsa
- 4 Carrello
- 4A Carrello con fermacinghia
- 5 e 5A Piastre per il sostegno dell'anta
- 6 Spessore

ELEMENTI ANTA B

- 1 Fermacorsa
- 4 Carrello
- 4B Carrello con fermacinghia
- 5 e 5A Piastre per il sostegno dell'anta
- 6 Spessore

2 OPERAZIONI PRELIMINARI SULLE ANTE

- 1** Realizzare gli scassi e le scanalature indicati in figura:

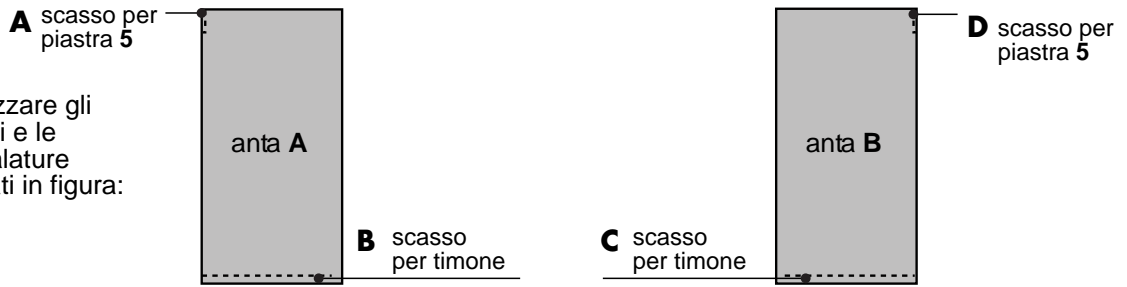

SEZIONE ORIZZONTALE DELLE ANTE (misure in mm)

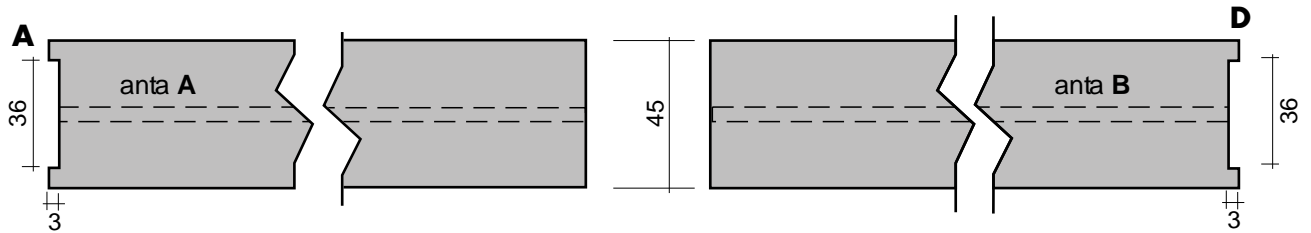

SEZIONE VERTICALE DELLE ANTE (misure in mm)

NOTE

Lo scasso per lo scorrimento del timone misura 6 X 20 mm su tutta la larghezza delle ante.

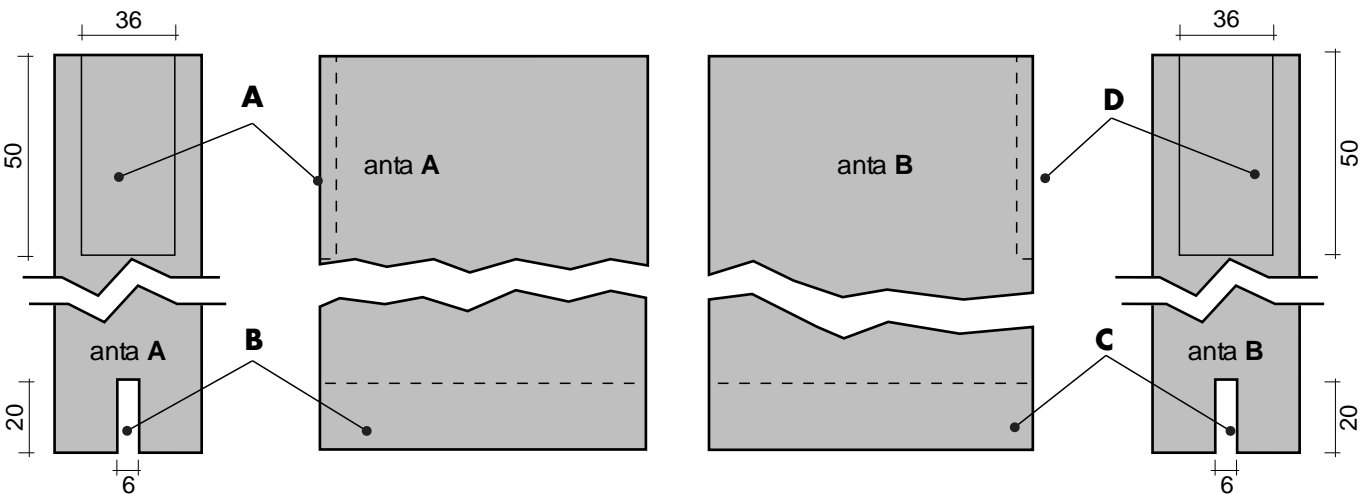

3 MONTAGGIO DELLE PIASTRE

- 1** Predisporre i fori necessari per il posizionamento delle piastre sulle ante, quindi fissare le piastre 5 e 5A con le viti.

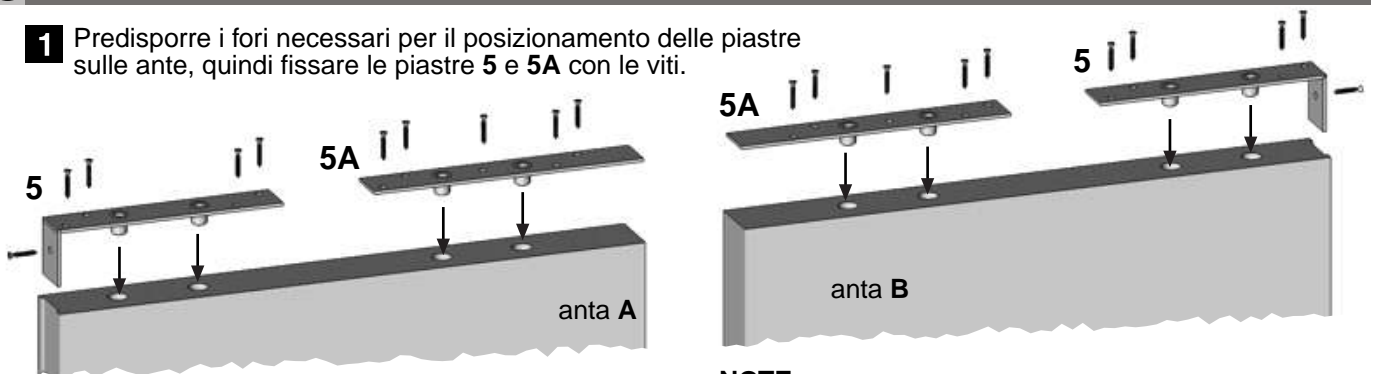

NOTE

Posizionare le piastre 5A a filo delle ante.

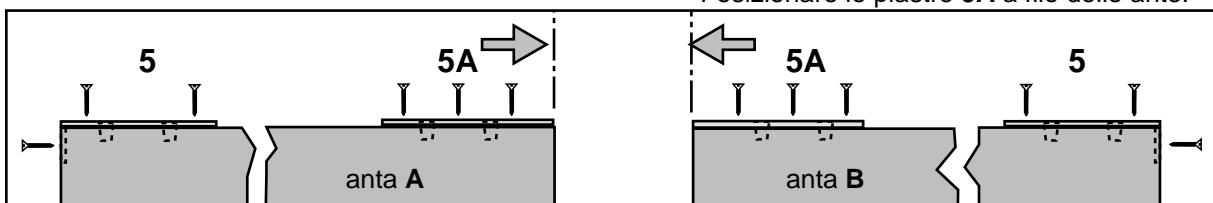

4• INSERIMENTO DEI CARRELLI E DEL MOTORE

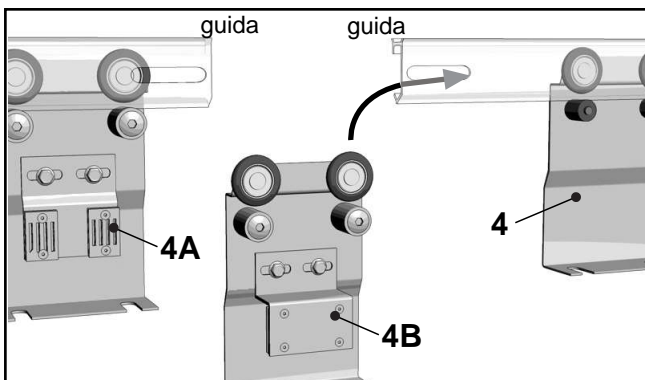

- 1** Introdurre i carrelli nelle guide come indicato in figura.
 Anta **A**:
 introdurre prima il carrello **4** e poi il carrello **4A**.
 Anta **B**:
 introdurre prima il carrello **4** e poi il carrello **4B**.

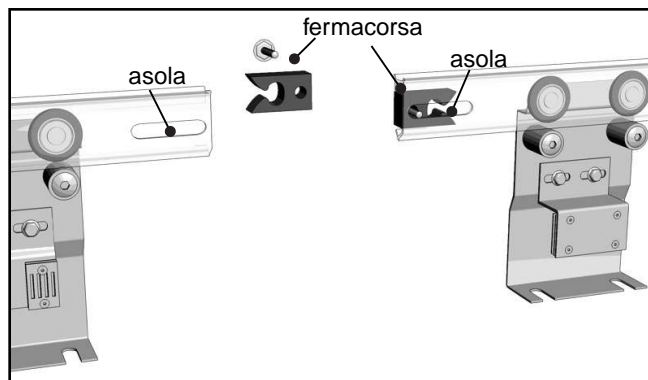

- 2** Introdurre i fermacorsa all'interno delle guide. Successivamente, da dietro, far passare le viti attraverso il foro dei fermacorsa e l'asola delle guide, quindi fissare i fermacorsa con due bulloni.

5• MONTAGGIO DELLA CINGHIA

- 1** Passare la cinghia dentata **2** intorno alle pulegge dei tendicinghia situati all'interno del telaio.

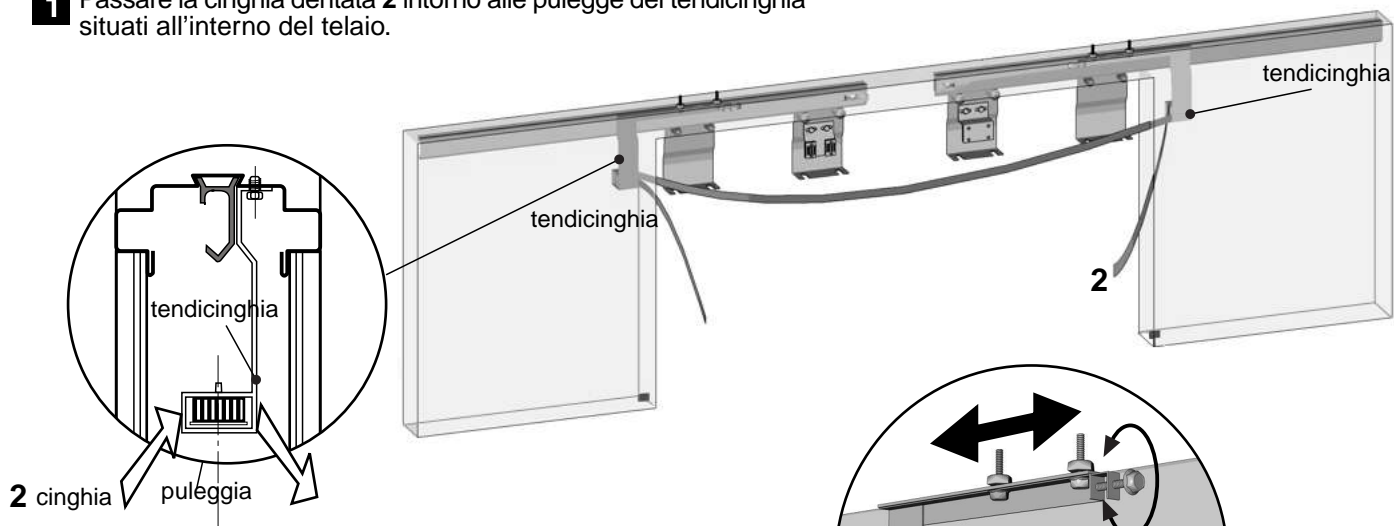

- 2** Fissare entrambi i capi della cinghia ad uno dei due carrelli con i fermacinghia (**4A** o **4B**) e lasciare libero l'altro. Regolare la tensione della cinghia facendo ruotare il regolatore dei tendicinghia.

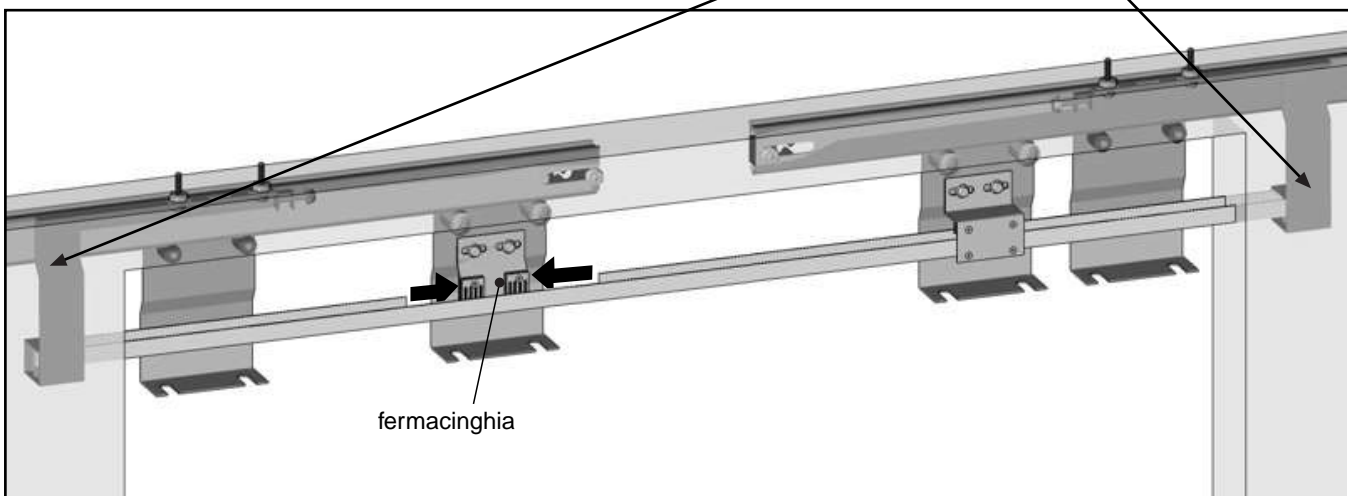

6 • MONTAGGIO DELLE ANTE

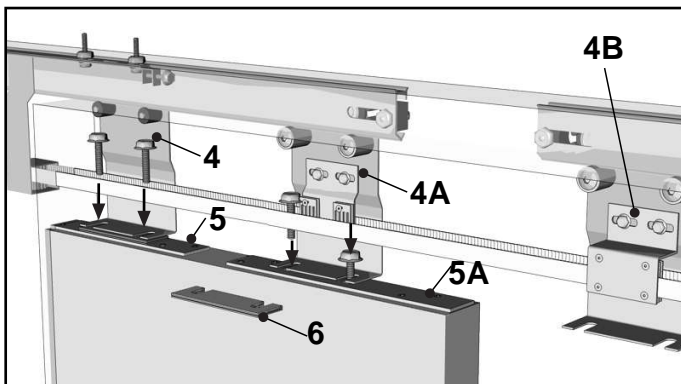

1 Fissare le ante ai carrelli introducendo le viti nei fori presenti sulle piastre.

2 Inserire le ante in modo che, in basso, il timone alloggi nell'apposito scasso. Verificare lo scorrimento e registrare l'altezza delle ante frapponendo gli spessori 6 fra i carrelli e le piastre (se necessario).

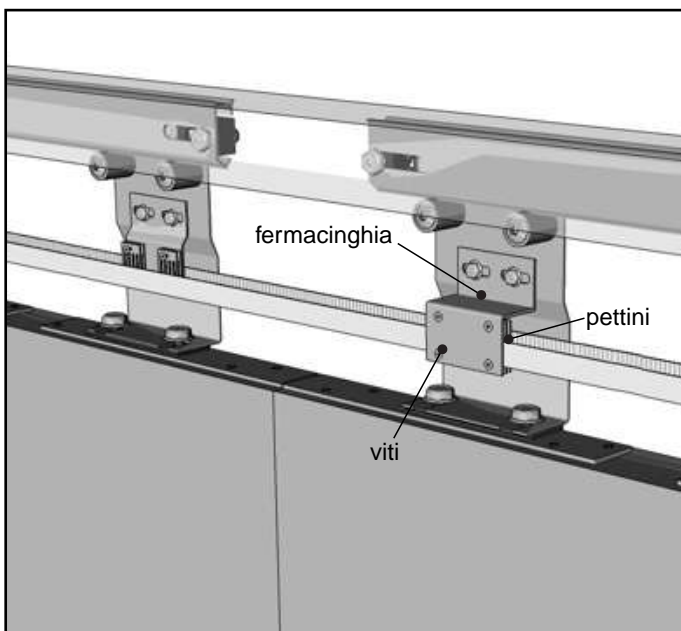
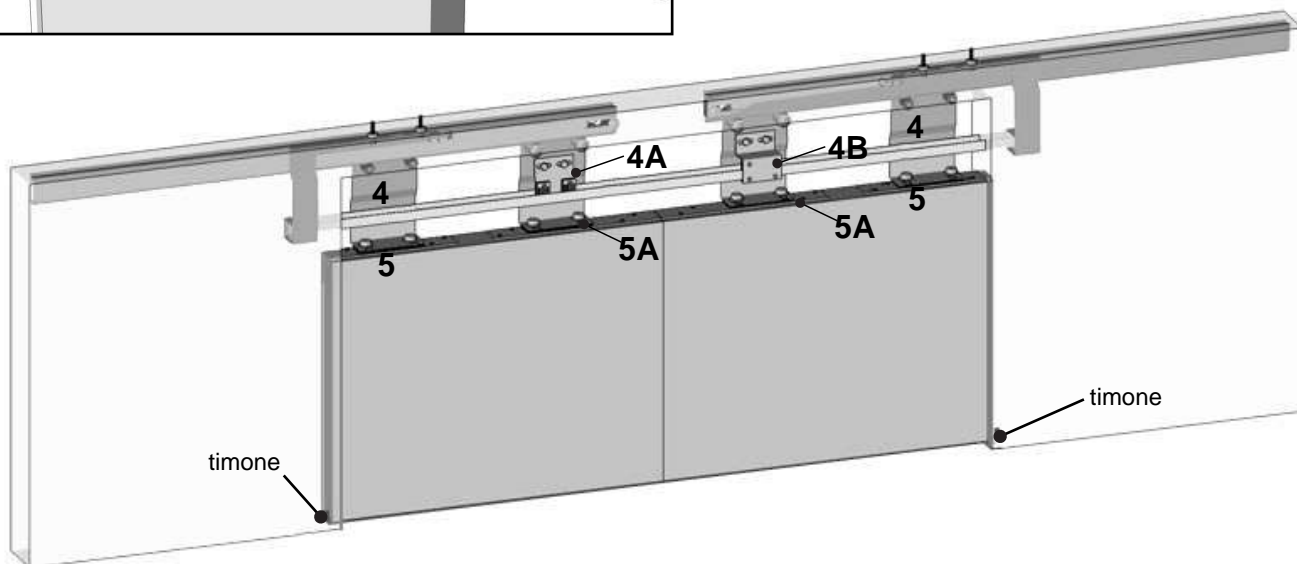

3 Chiudere le ante al centro. Far passare la cinghia fra i pettini del fermacinghia del carrello rimasto libero e fissarla stringendo le viti a brugola.



Vigbi

DAL 1969
CONTROTELAI PER
SERRAMENTI
SCORREVOLI A
SCOMPARSA

VIGHI s.r.l.

Via del Chionso, 3
42100 REGGIO EMILIA (Italy)
Tel. +39 0522 517499
Fax +39 0522 515278

e-mail: vighi@vighi.com
<http://www.vighi.com>

Progetto grafico e illustrazioni 3D:
PALOMAR & C. - R.E.

Testi e coordinamento:
Sara Vighi - Flower

Supervisione:
Dott. Roberto Vighi - VIGHI S.r.l.

Versione 1/2006